

加工圖種類

無區分

LS5678: 刀架位置確認  
 LS4: 左回轉  
 LS3: 右回轉  
 LS2: 刀架下降確認  
 LS1: 刀架上昇確認

D: 左回轉油路  
 C: 右回轉油路  
 B: 刀架下降油路  
 A: 刀架上昇油路

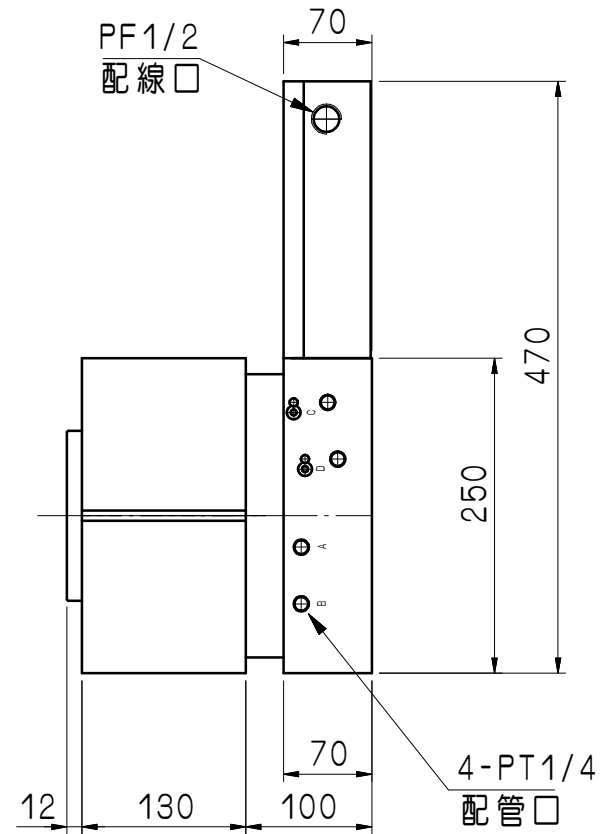
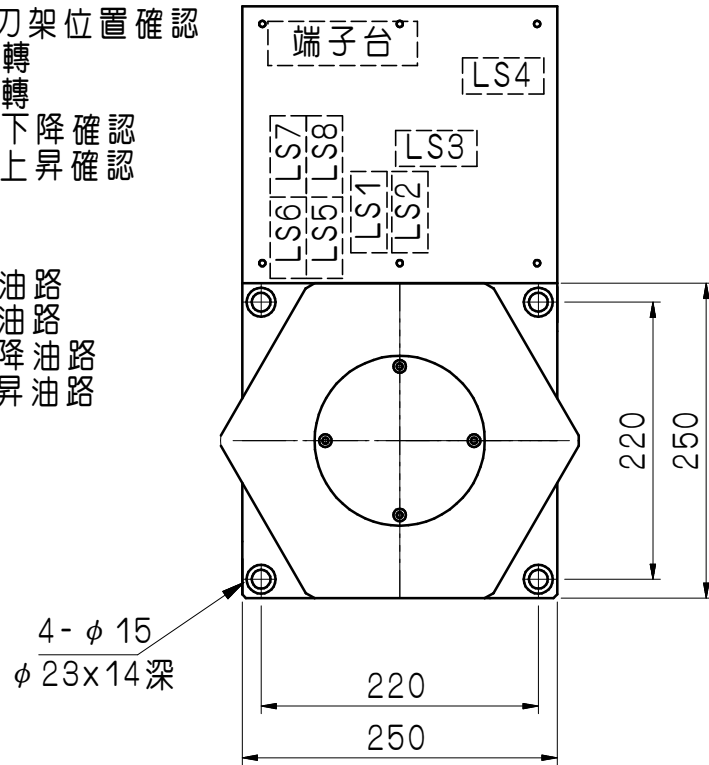

HP250 F6L

				審核	日期								
				繪圖	日期	870119	HP-250						
編號	更改內容	更改者	日期	切削加工一般公差 (mm)		單位	mm	圖名	外觀尺寸	數量	備註		
				尺寸區分								容許差	
				0.5以上-6(含)以下								±0.05	
				6以上-30(含)以下								±0.1	
				30以上-120(含)以下								±0.15	
				120以上-315(含)以下		±0.2							
				315以上-1000(含)以下		±0.3							
				1000以上-2000(含)以下		±0.5							
GSA* 旭陽國際精機股份有限公司				適用機型	件號	數量	材質						
TEL: 04-25377888 FAX: 04-25368899				品號	HP250-12-011A4	張次	1-1						