

耦合器孔位尺寸圖

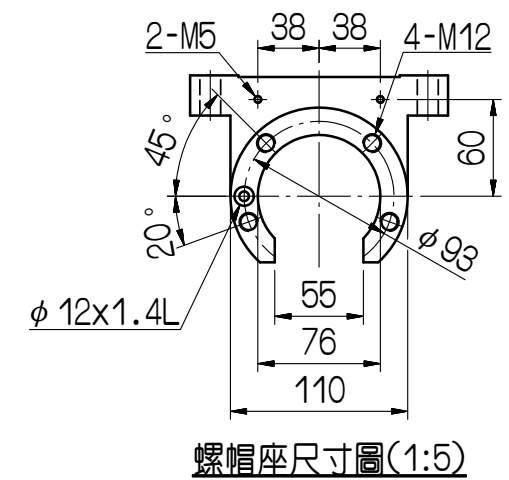

螺帽座尺寸圖(1:5)

- 8-PT1/4
- A交換台鎖緊
- B轉台鎖緊
- C交換吹氣
- D轉台鬆開
- E耦合器吹氣
- FGH耦合器線路

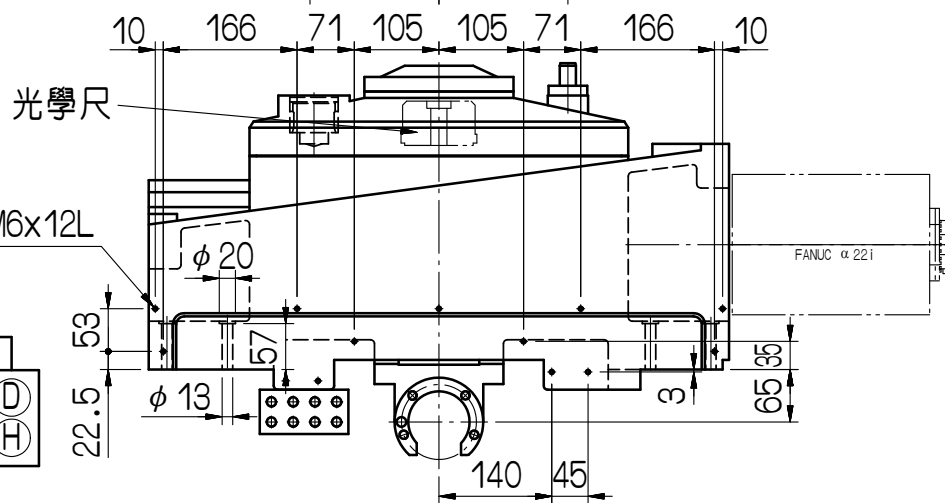
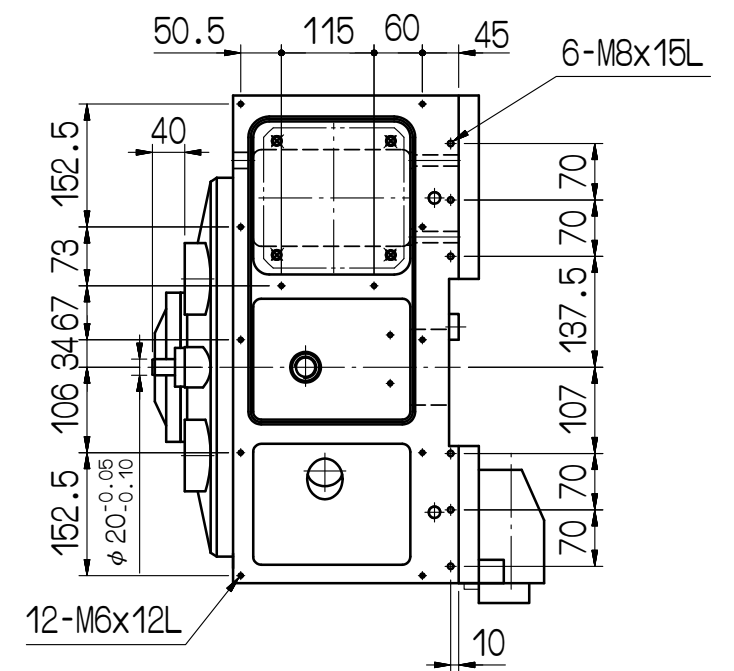
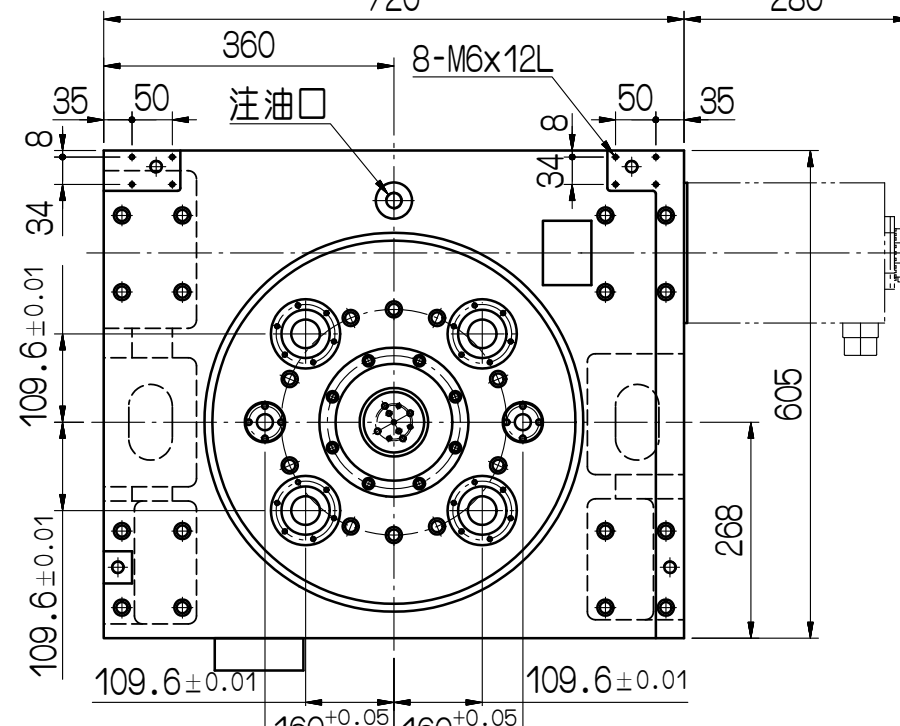
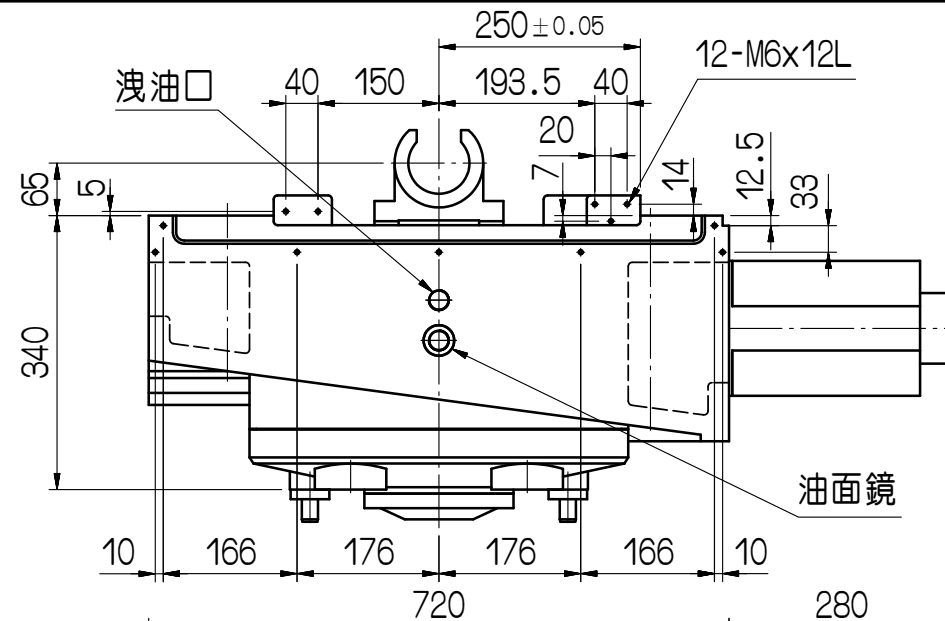
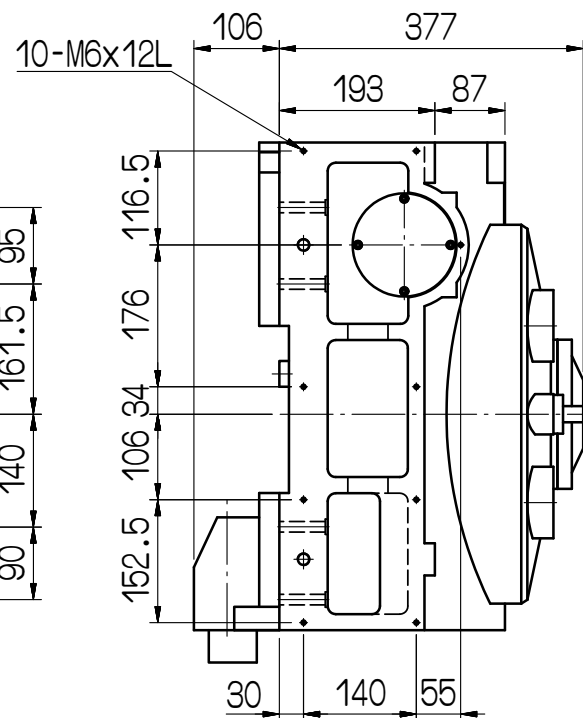
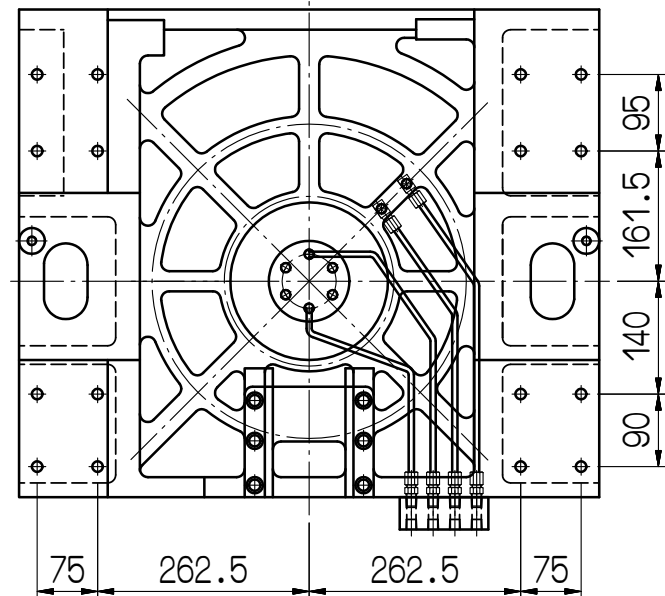
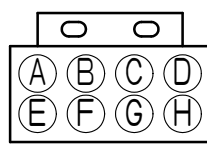

項目	機型	APCR-500QS
伺服馬達	FANUC	α 22i
總減速比 Gear Ratio		1:90
最小分度單位 Minimum Indexing degree		0.001
工作台面最高轉速 Max Speed of Pallet Top (Motor 3000min)		33.3
定位精度 Indexing Accuracy	arcsec	15
重複精度 Repeatability Accuracy	arcsec	4"
煞車扭力 (35kg/cm ²) Brake Torque	kg-m	320
容許切削力 Permissible Cutting Force	kg-m	230
容許載重 Max. Load	kg	600

審核	日期									
繪圖	楊清維	日期	100421	APCR-500QS						
編號	更改內容	更改者	日期	適用機型	件號	數量	備	註		
GSA 旭陽國際精機股份有限公司 TEL: 04-25377888 FAX: 04-25368899				切削加工一般公差 (mm)	容許差	單位	mm	圖名	外觀尺寸圖	材質
				尺寸區分	容許差	比例	1:10	品號	APCR500QS-01-011A3	張次