

STANDARD AND BACKSIDE OUTLINE  
標準與背後兩用出線

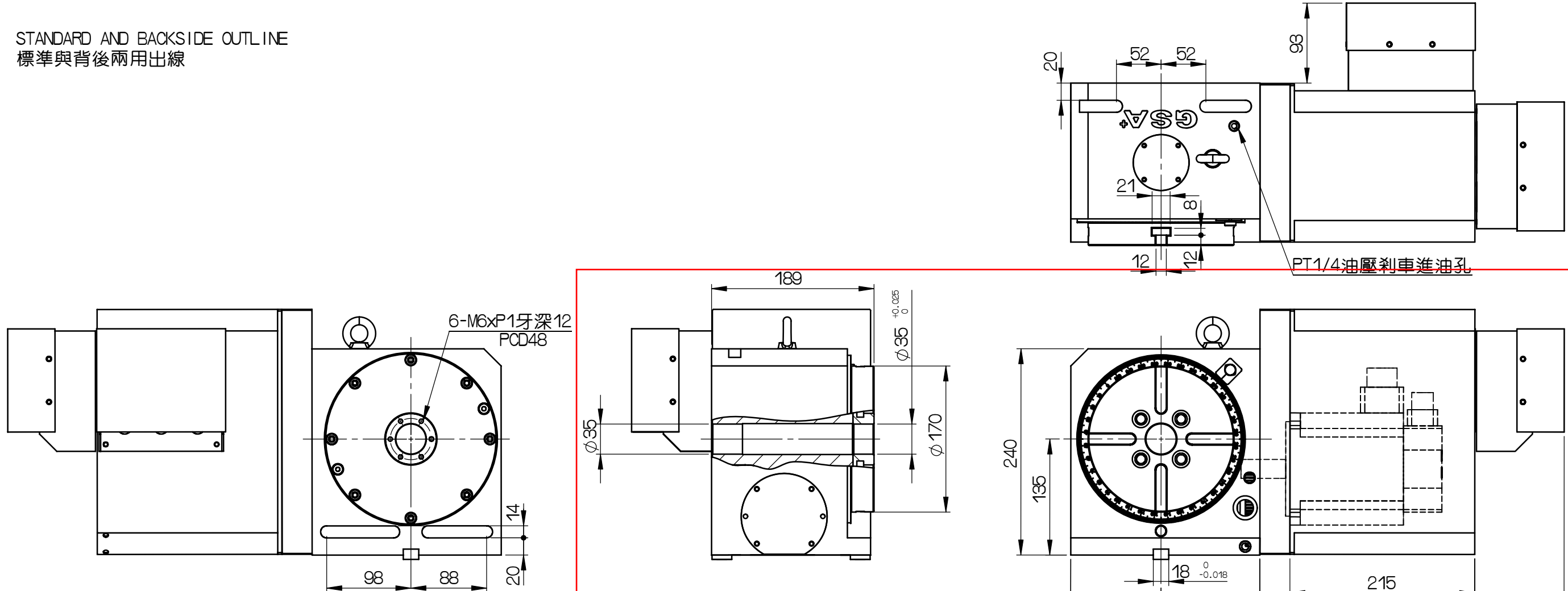

規格表 Specifications table		RCT-170R	
盤面直徑 Table Dia.	(mm)	170	
垂直中心高 Center Height in Vertical	(mm)	135	
平置全高 Table Height in Horizontal	(mm)	189	
垂直全高 Over all Height in Vertical	(mm)	240	
貫穿孔徑 Thru-Hole Dia.	(mm)	35 <sup>H7</sup>	
盤面T型槽寬 Table Width of T-slot	(mm)	12 <sup>H7</sup>	
底面導槽寬 Width of Guide Block	(mm)	18 <sup>H7</sup>	
伺服馬達 Servo motor type	規格/型號 Model	齒數比 Gear Ratio	每分鐘最大轉速 Max. R.P.M.
FANUC	$\alpha 4i, \beta 8i$	30:1	66.6 (馬達motor: 2000rpm)
三菱	HF-104S(T)		
最小分割單位 Min. Increment	(度Degree)	0.001	
分割精度 Indexing Accuracy	(sec.)	20"	
重覆精度 Repeatability	(sec.)	4"	
制車扭力 Brake torque	(kg.m)	25 (Pneumatic:5kg/cm <sup>2</sup> )	50 (hydraulic:20kg/cm <sup>2</sup> )
水平放置負載 Horizontal load	(kg)	150	
垂直放置負載 Vertically load	(kg)	75	

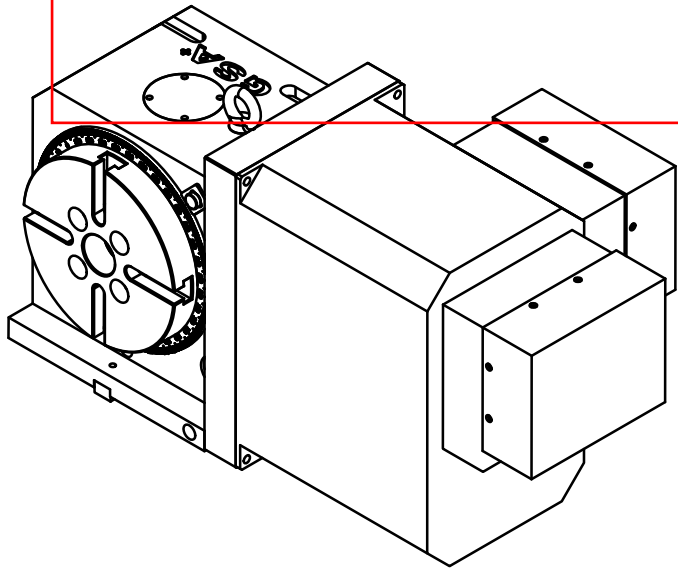

編號	更改內容	更改者	日期	審核	日期	圖名	件號	數量	備註
				繪圖 朱宇飛	20130321	RCT-170R		1	
GSA 旭陽國際精機股份有限公司				切削加工一般公差 (mm)		適用機型 外觀尺寸圖			
TEL:04-25377888 FAX:04-25368899				尺寸區分		品號 RCT170R-001-00			
				0.5以上-6(含)以下		張次 1-1			
				6以上-30(含)以下					
				30以上-120(含)以下					
				120以上-315(含)以下					
				315以上-1000(含)以下					
				1000以上-2000(含)以下					