

| 1 | | 2 | |
|---|-----------------------------|--|--------------------|
| 規格表 Specifications | | 傾斜軸 Tilt axis | 旋轉軸 Rotary axis |
| 盤面直徑(mm) Table Dia | | - | ∅650 |
| 中心孔徑(mm) Center bore | | - | ∅50x14深 |
| 中心高(mm) Height of center | | - | - |
| 盤面高度 0°位置(mm) Table height at 0° position | | - | - |
| 盤面T型槽寬(mm) Width of T-slot | | - | 18H7 |
| 傾斜角度 Tilting accuracy | | ±110 | - |
| B | 最大工件負載(kg) Max. Load | 0° | 300 |
| | | 90° | 200 |
| 減速比 Gear Ratio | | 1:120 | 1:120 |
| 每分鐘最大轉速(rpm) 馬達(2000rpm) Max. R.P.M. (Motor : 2000rpm) | | 16.6 | 16.6 |
| 最小分割單位(degree) Min. Indexing | | 0.001° | 0.001° |
| 分割精度(sec.) Indexing Accuracy Class | | 30" (配ERN180±15") | 15" |
| C | 重覆精度(sec.) Repeatability | 單向 Unidirectional | 4" |
| | | 雙向 Bidirectional | 8" |
| 制車扭力(kg.m) Clamping Torque | | 油壓(50kg/cm ²) Hydraulic | 500 |

旋轉軸 ROTATING AXIS:
FANUC a12i

傾斜軸 TILTING AXIS:
FANUC a40i

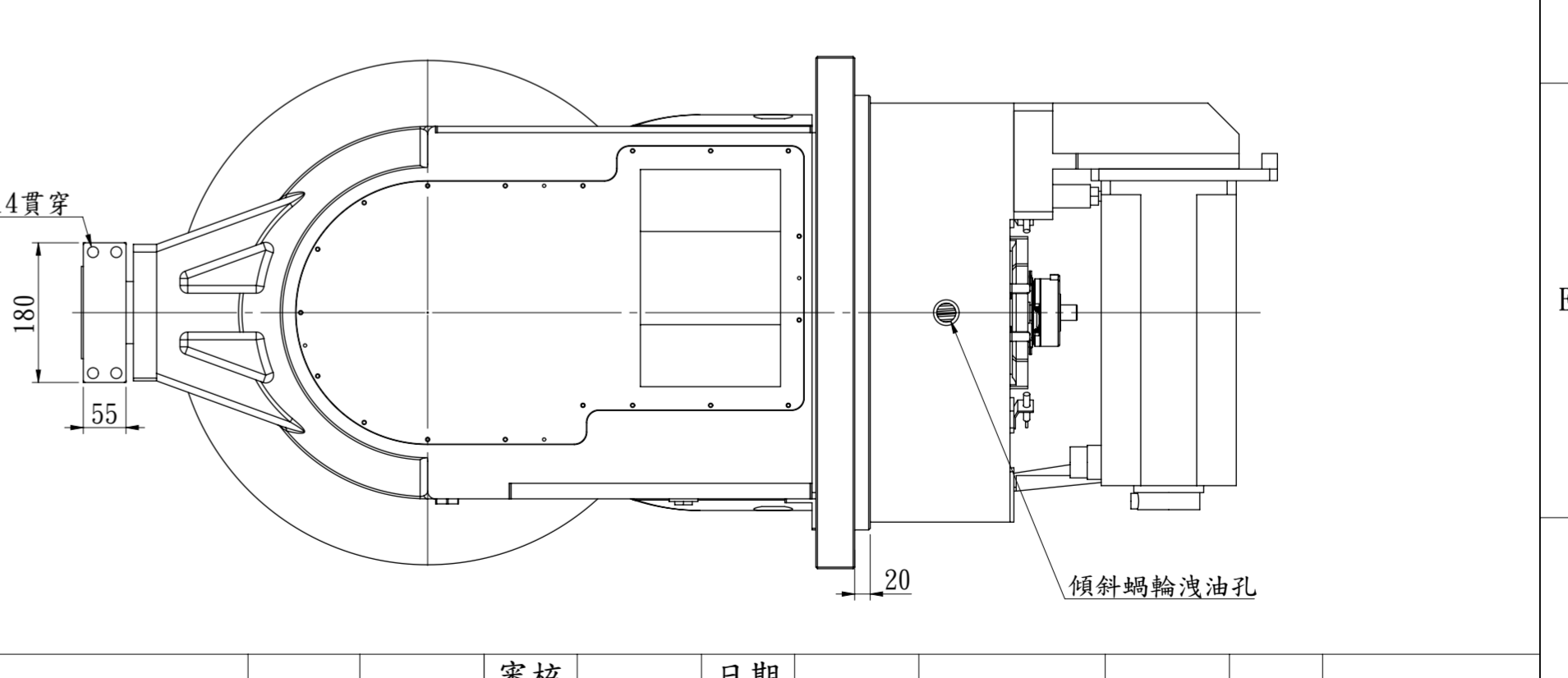
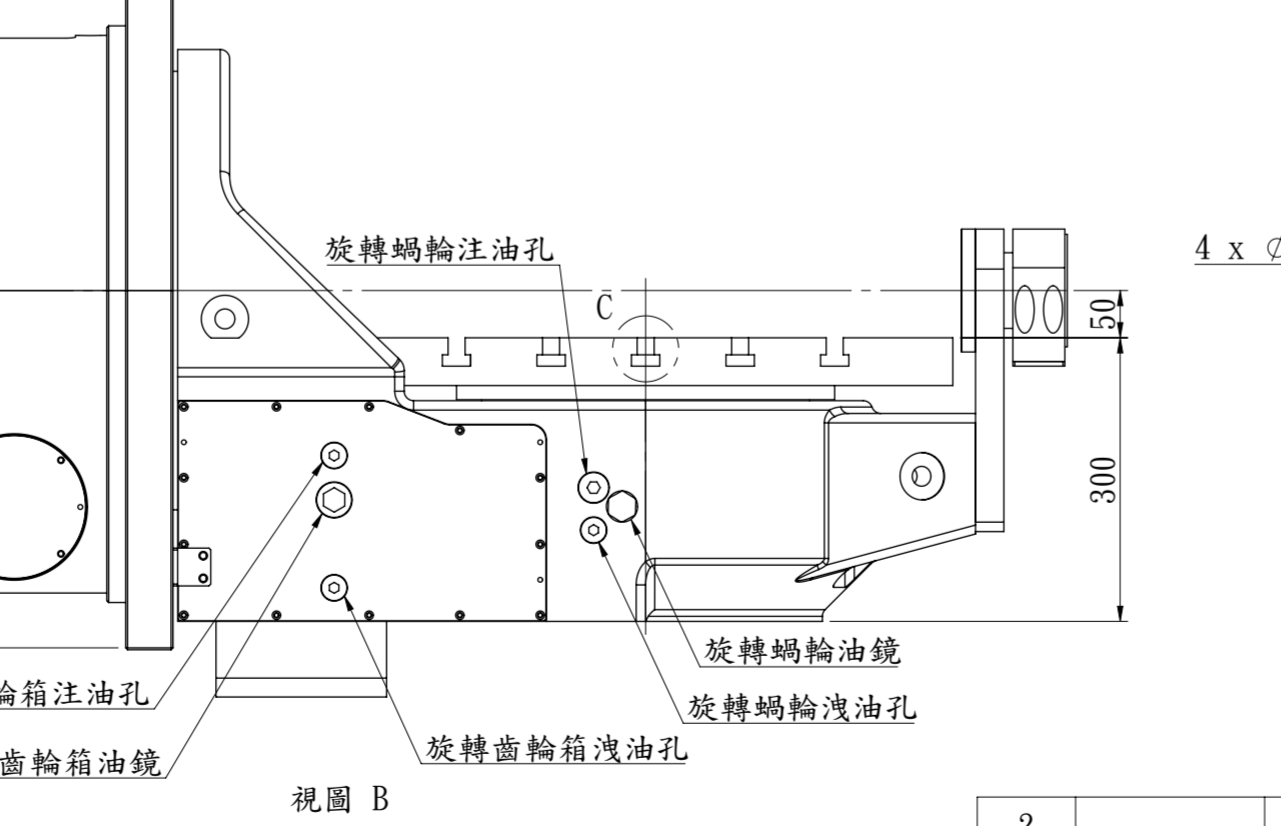
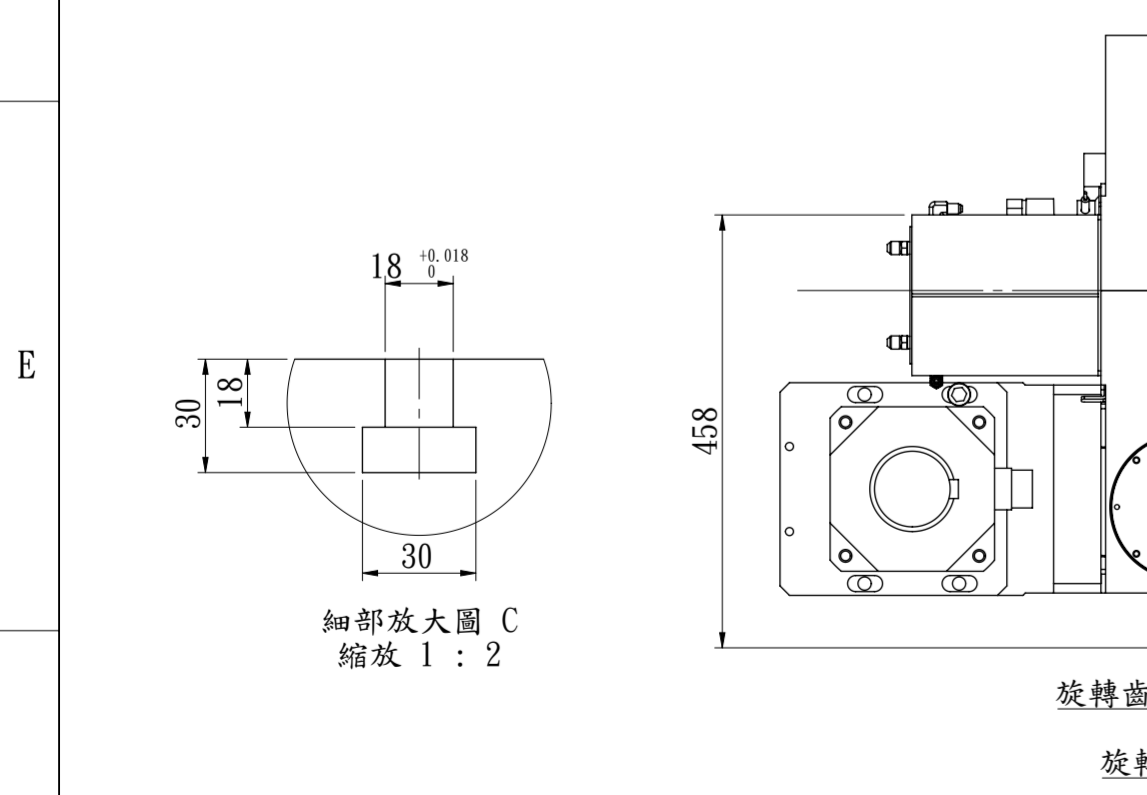
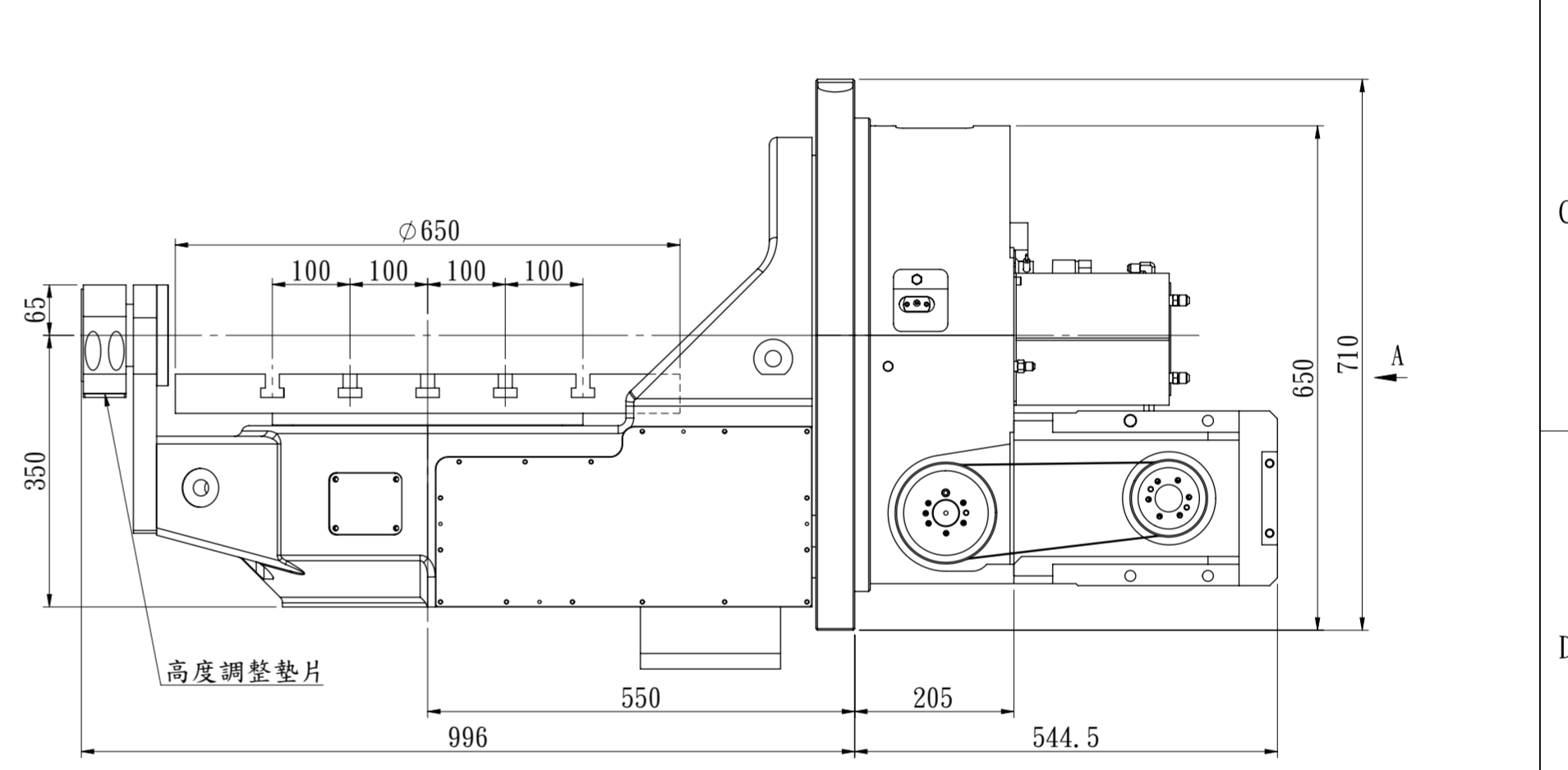
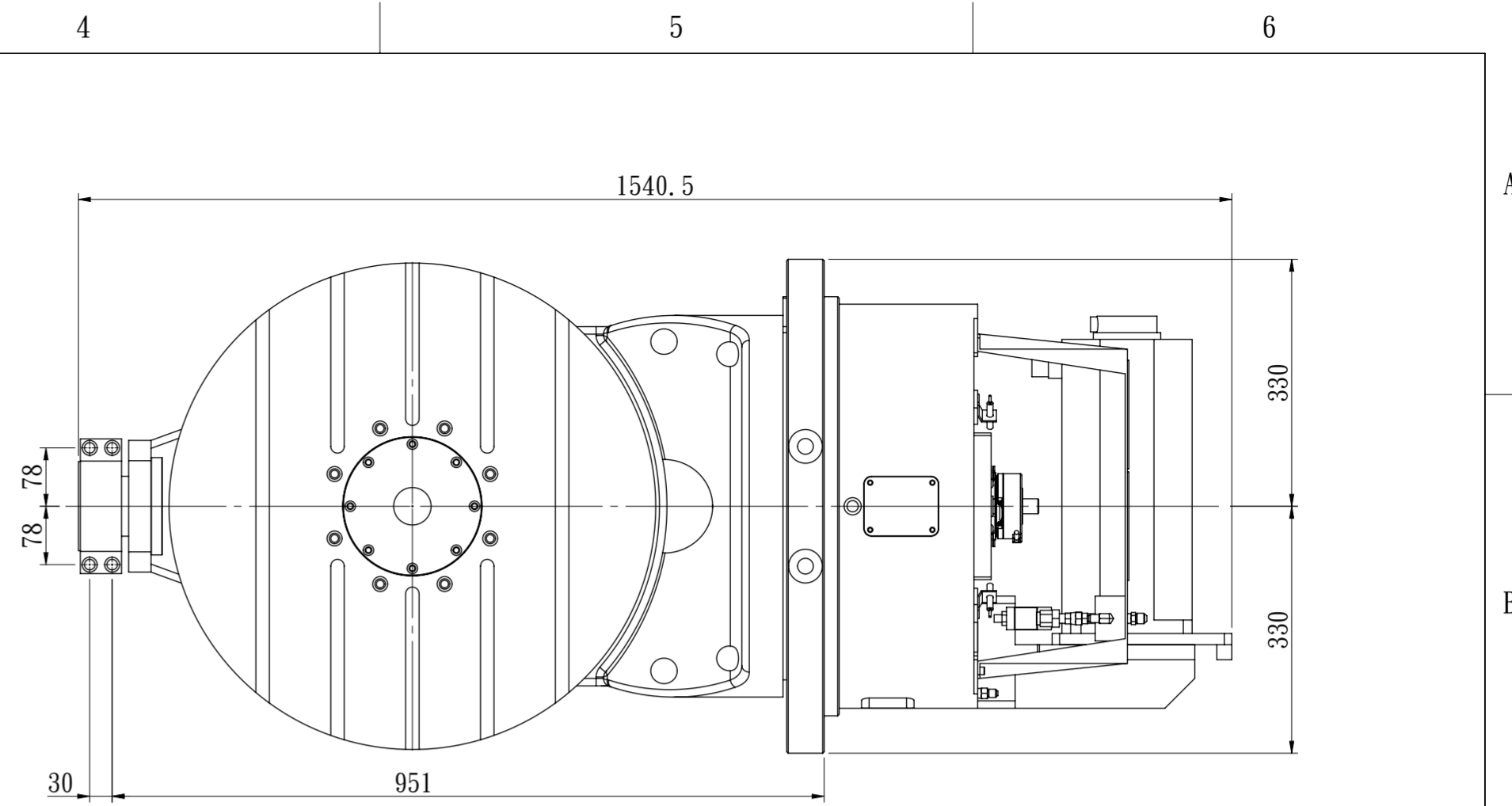
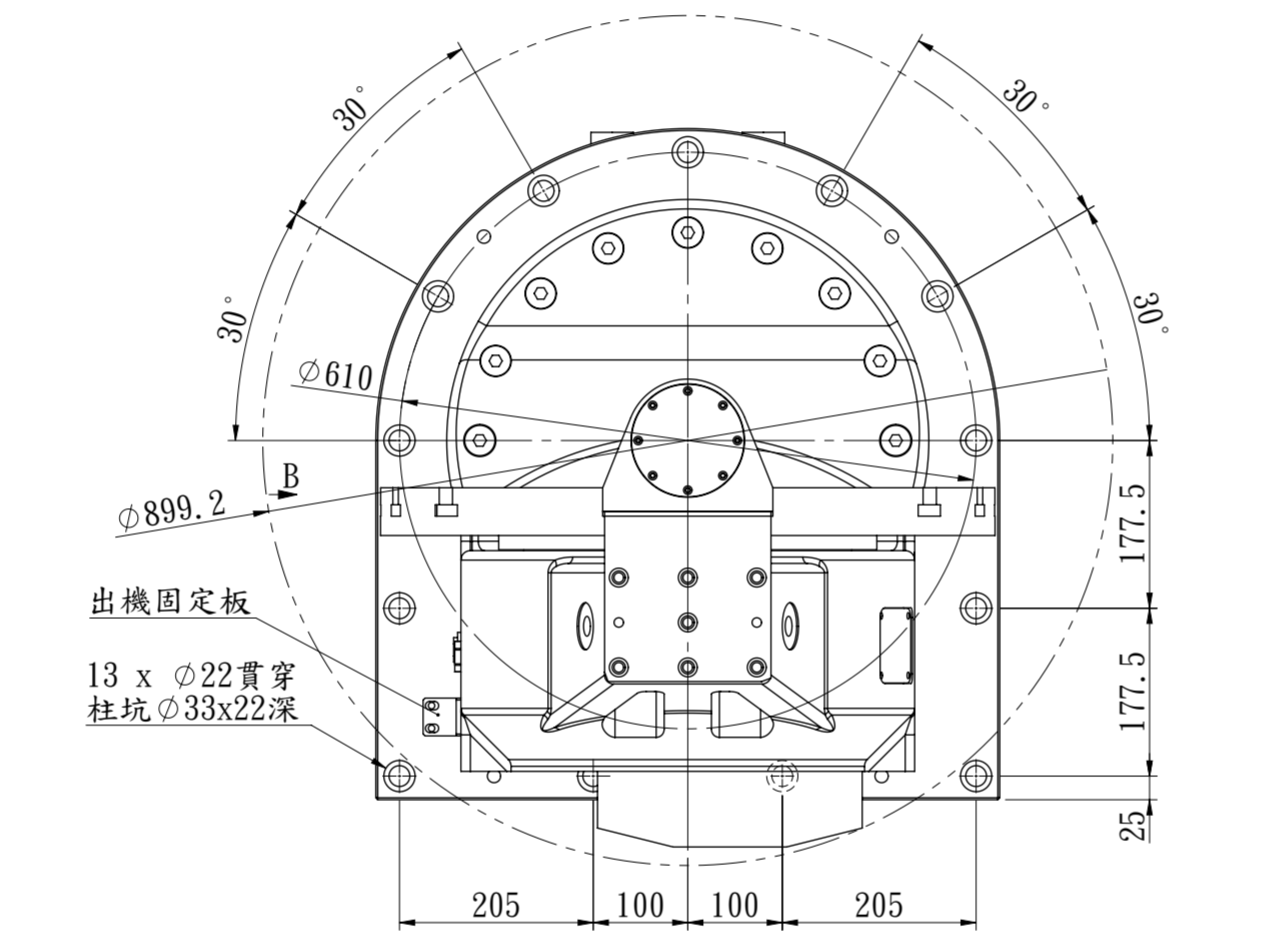
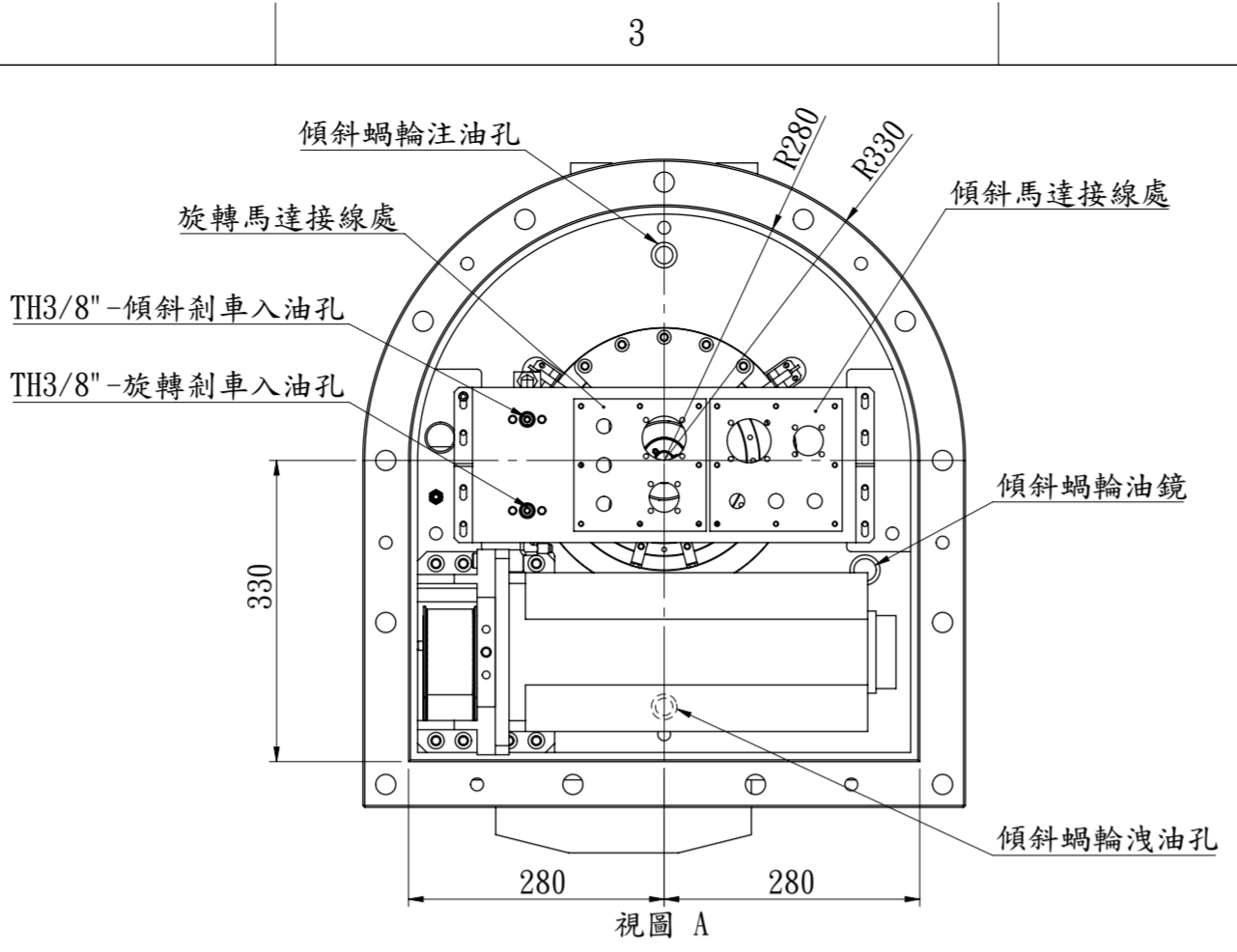

| 1 | | 2 | |
|---|--|---|--|
|---|--|---|--|

| 3 | | 4 | |
|---|--|---|--|
|---|--|---|--|

| 5 | | 6 | |
|---|--|---|--|
|---|--|---|--|

| | | | | | | | | | | | | | | |
|---|----|-------|-----|----|--------------|-------------|-------|----|------------------|----|-------|--|----|--|
| 2 | | 審核 | 日期 | | | | | | | | | | | |
| 1 | | 繪圖 | 邱俊輝 | 日期 | 20230717 | CNCTT-500SP | | | | | | | | |
| 編號 | 區域 | 更改內容 | 更改者 | 日期 | 適用機型 | | 件號 | 數量 | 備註 | | | | | |
| GSA 旭陽國際精機股份有限公司 TEL: 04-25377888 FAX: 04-25368899 | | | | | 單位 | | mm | 圖名 | 外觀尺寸圖 | 材質 | | | | |
| | | | | | 比例 | | 1:8 | 品號 | CNCTT500SP-01-00 | 張次 | 1-1 | | | |
| | | | | | 尺寸公差 (mm) | | 容許差 | | 圖號 | | 圖名 | | 備註 | |
| | | | | | 0.5以上-6(含)以下 | | ±0.05 | | 適用機型 | | 件號 | | 數量 | |
| | | | | | 6以上-30(含)以下 | | ±0.1 | | 圖名 | | 外觀尺寸圖 | | 材質 | |
| 30以上-120(含)以下 | | ±0.15 | | 圖號 | | 品號 | | 圖名 | | | | | | |
| 120以上-315(含)以下 | | ±0.2 | | 圖名 | | 外觀尺寸圖 | | 材質 | | | | | | |
| 315以上-1000(含)以下 | | ±0.3 | | 圖號 | | 品號 | | 圖名 | | | | | | |
| 1000以上-2000(含)以下 | | ±0.5 | | 圖名 | | 外觀尺寸圖 | | 材質 | | | | | | |