

- ◎ 適用於各式搪、銑、磨床等高精度加工。
- ◎ 採二片齒式聯結器定位，分割精度可達±3秒，且精度不隨使用時數之增加而改變。
- ◎ 強力鎖緊裝置，耐重切削。
- ◎ 使用空壓、鬆開、鎖緊、操作簡便。
- ◎ 採用FC35鑄鐵，並經過數次冷熱調質處理，精密度耐久不變形。

### 型號說明：GCT-600

● 工作台尺寸  
● 搪銑分割台之代號



項目 / 型號	GCT-301	GCT-450	GCT-600	GCT-700	GCT-800	GCT-1000	GCT-1200	
工作台 長X寬(mm)	300X300	450X450	600X600	700X700	800X800	1000X1000	1200X1200	
平置全高(mm)	140	170	200	220	280	300	340	
中心孔(mm)	ø25	ø30	ø40	ø40	ø60	ø60	ø80	
T型槽寬(mm)	14	18	20	20	22	22	22	
回轉方向	正反轉皆可							
工作台鬆開鎖緊行程(mm)	5	5	5	5	8	8	8	
驅動	鎖緊 / 鬆開	空壓供給5~8 kg/cm <sup>2</sup>						空壓5~8 kg/cm <sup>2</sup> 油壓 30kg/cm <sup>2</sup>
	迴轉	手 動						
最小分割度數(Degree.)	15°	1° or 5°						
垂直理論荷重(kg)	1200	2400	3400	3400	4500	6000	7000	
容許積載荷重(kg)(平均分布)	500	1000	2000	2000	3000	5000	6000	
鎖緊力(kg)	-	2200	3200	3200	5400	5400	8100	
重量(kgs)	90	200	400	600	900	1200	2000	

\*以上所列規範旭陽公司保留規格修改權力，客戶可提出需求規格另定規格協議。

### GCT-301~1200

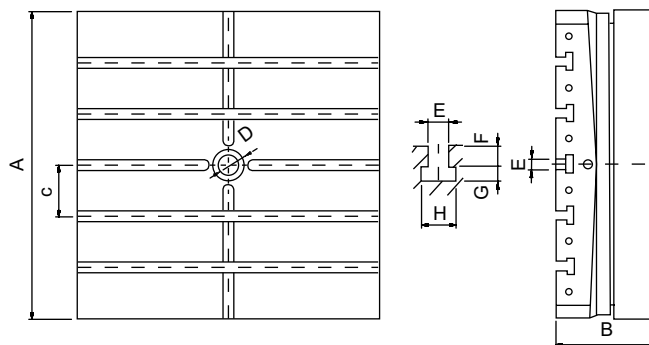

	GCT-301	GCT-450	GCT-600	GCT-700	GCT-800	GCT-1000	GCT-1200
A	300	450	600	700	800	1000	1200
B	140	170	200	220	280	300	340
C	100	100	100	125	100	150	200
D	-	30	40	40	60	60	80
E	12	18	20	20	22	22	22
F	14	16	20	20	23	23	23
G	9	12	14	14	15	15	15
H	23	28	35	35	38	38	38

# 超精密搪銑分割台

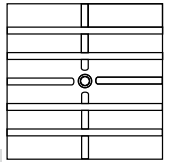

標準精度表								單位: mm	
項目	中心點同心度	上面真直	上面懸轉起伏	上下面平行	T型槽垂直度	基準測面直角度	T型槽精度	採用NIKON 光學視準儀	
型號								4等分	72等份
GCT-301	0.01	0.01	0.01	0.01	0.015	0.015	0.015	±2"	±3"
GCT-450	0.01	0.015	0.01	0.015	0.015	0.015	0.015	±2"	±3"
GCT-600	0.01	0.02	0.015	0.02	0.02	0.02	0.02	±2"	±3"
GCT-700	0.01	0.02	0.015	0.02	0.02	0.02	0.02	±2"	±3"
GCT-800	0.01	0.02	0.015	0.02	0.02	0.02	0.02	±2"	±3"
GCT-1000	0.01	0.03	0.02	0.03	0.03	0.03	0.02	±2"	±3"
GCT-1200	0.01	0.03	0.02	0.03	0.03	0.03	0.02	±2"	±3"

## 加工示意圖

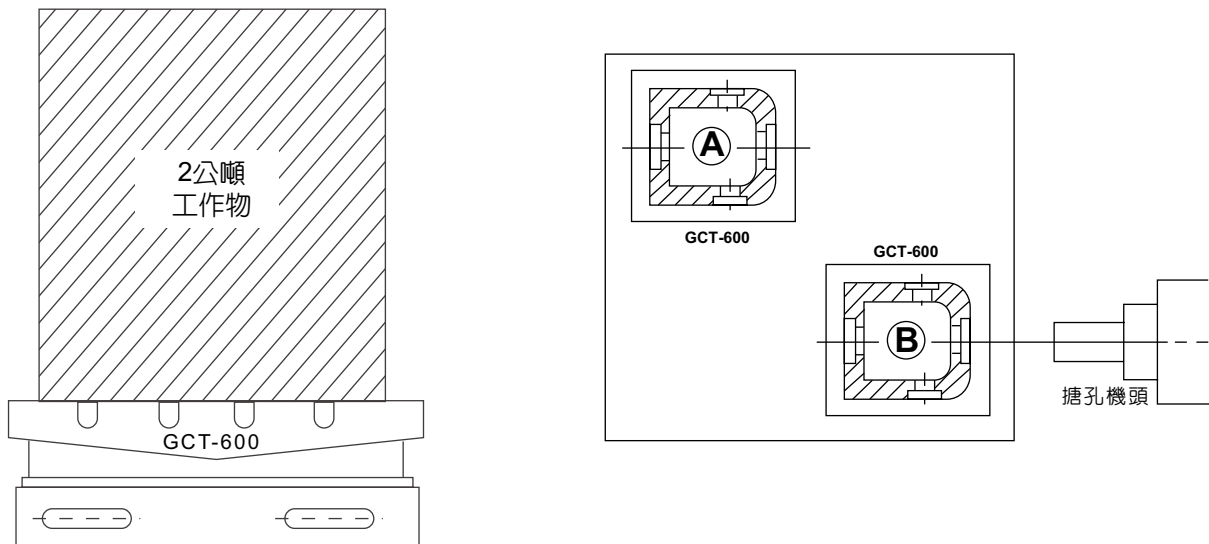

## 容許荷重切削圖

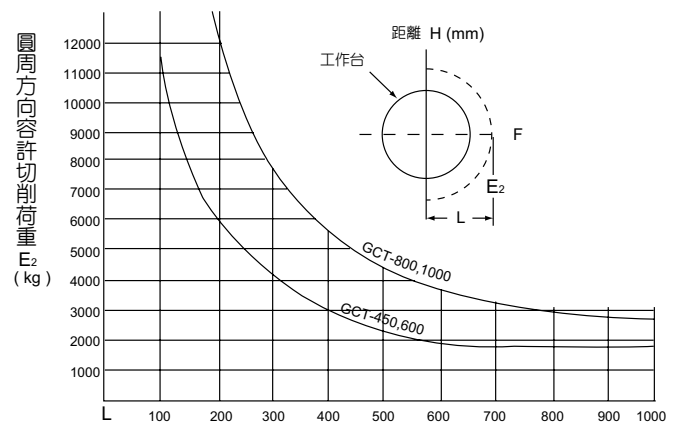
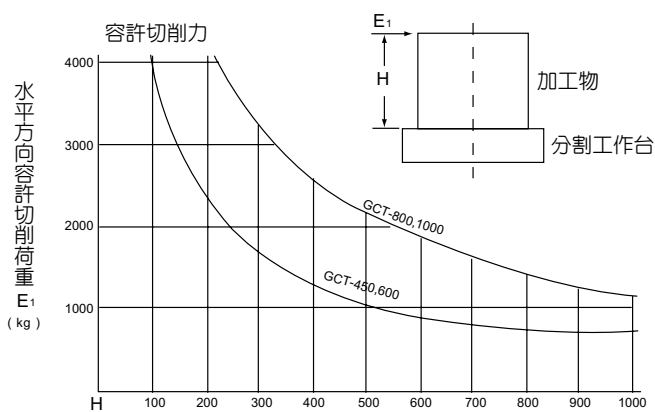

GCT