

細部放大圖 B
比例 1 : 2

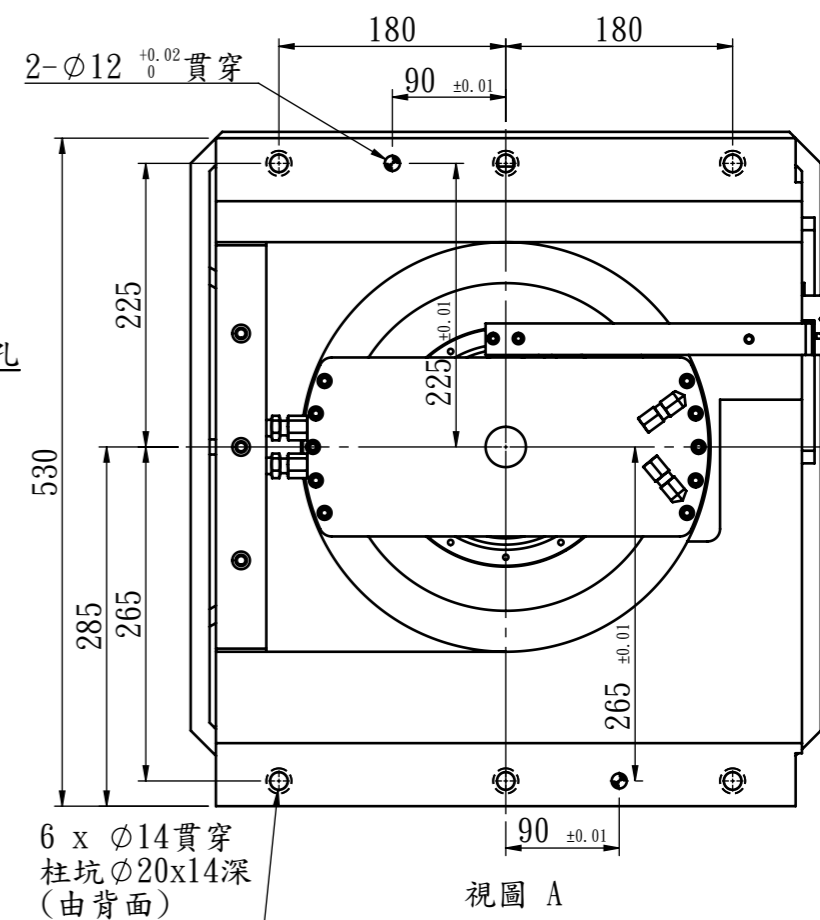
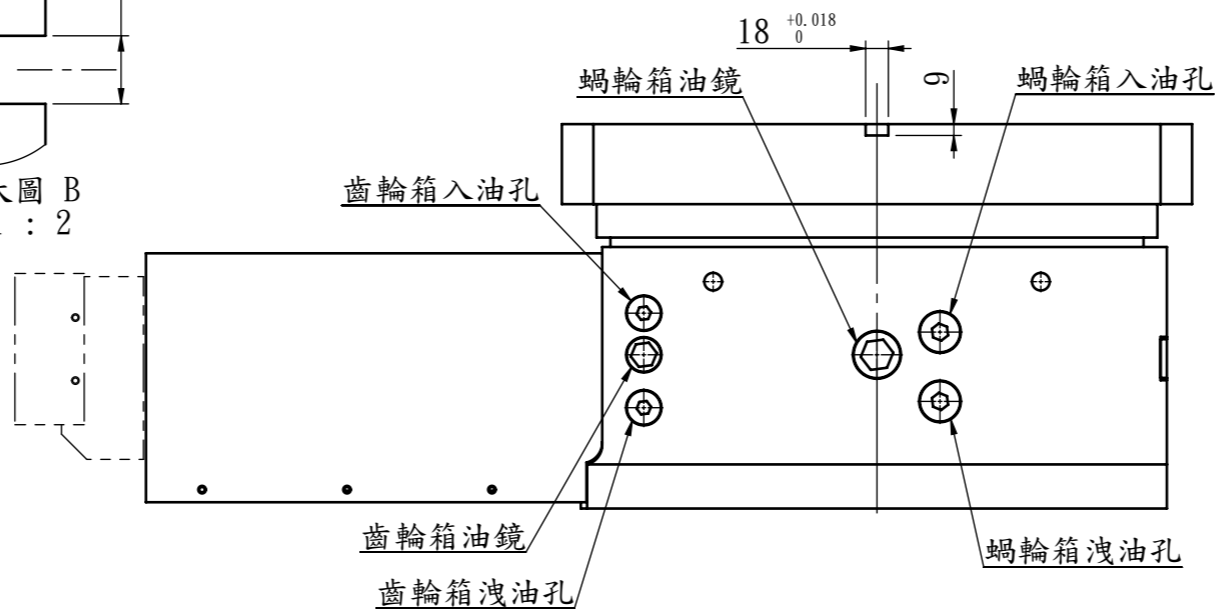

項目/型號 Item/Model No.	單位 Unit	HIT-500S1
盤面尺寸 Diameter of Table	mm	500x500
中心孔徑 Diameter of Center-hole	mm	Ø50H7深13
平置全高 Overall Height	mm	305
馬達型號 Servo Motor Type	Fanuc	a22i
總減數比 Total Reduction Ratio		1:90
盤面最大轉速 (馬達:2000 RPM) MAX. Rotation Speed(Motor : 2000 RPM)	RPM	22.2
最小分割單位 MIN. Increment	deg.	1°
分割精度 Indexing Accuracy	sec.	6"
重複精度 Repeatability Accuracy	單向 Unidirectional	1"
	雙向 Bidirectional	2"
油壓源壓力 Hydraulic System	kg/cm ²	35
剎車扭力 Clamping Torque	kgf · m	5495
容許工件負載 MAX. Work Load	kg	1000
容許切削力(煞車鎖緊時) MAX. Thrust Load (Table is clamped)	kgf · m	900

①

2				審核		日期						
1	載重修改	賴宜嫻	20240301	繪圖	邱俊輝	日期	20200616	HIT-500S1				
編號	更改內容	更改者	日期	切削加工一般公差 (mm)			適用機型	件號	數量	備註		
				尺寸區分							容許差	
				0.5以上-6(含)以下							±0.05	
				6以上-30(含)以下							±0.1	
				30以上-120(含)以下							±0.15	
				120以上-315(含)以下		±0.2						
				315以上-1000(含)以下		±0.3						
				1000以上-2000(含)以下		±0.5						
GSA⁺ 旭陽國際精機股份有限公司 TEL:04-25377888 FAX:04-25368899							單位	mm	圖名	外觀尺寸圖	材質	
							比例	1:6	品號	HIT500S1-04-01	張次	1-1